

nr produktu 03-060

Boston

Sześciokąt gimnastyczny

Urządzenie zgodne z normą PN-EN 1176, podstawowe wymiary podano w dokumentacji technicznej.

Specyfikacja techniczna:

- elementy konstrukcyjne opcjonalnie wykonane:
 - z drewna klejonego warstwowo o przekroju 90x90 oraz 120x120 mm lub
 - z drewna litego okrągłego o przekroju od 100 do 140 mm lub
 - z rur stalowych
- elementy drewniane zabezpieczone ciśnieniowo przed działaniem czynników atmosferycznych w klasie IV
- elementy stalowe malowane proszkowo
- urządzenie montowane na kotwach stalowych ocynkowanych lub w stopach betonowych
- liny polipropylenowe z rdzeniem stalowym lub opcjonalnie łańcuch kalibrowany

szczegóły w dokumentacji producenta

W SKŁAD ZESTAWU WCHODZĄ:

■ drabinka linowa	1 szt.
■ trap - przeplotnia linowa	1 szt.
■ lina do wspinania	1 szt.
■ drabinka	1 szt.
■ ścianka wspinaczkowa	1 szt.
■ przeplotnia linowa pozioma	1 szt.

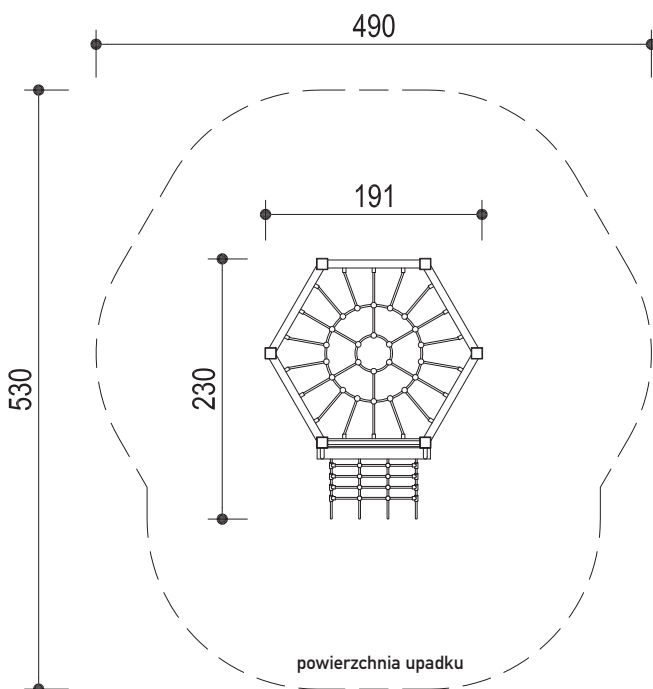
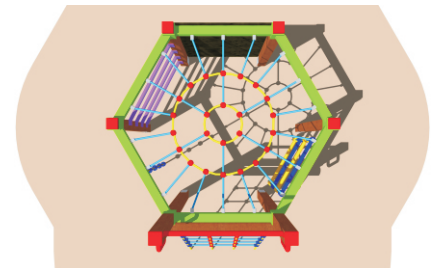
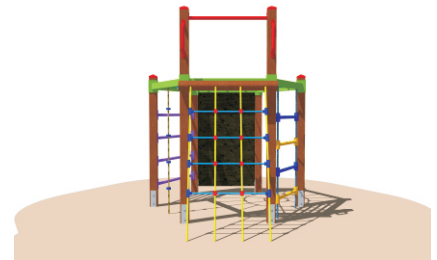

Wymiar urządzenia:
 - 230 x 191 cm
 - wysokość 220 cm
 - wysokość swobodnego upadku h = 150 cm

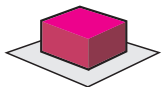

Powierzchnia upadku
 530 x 490 cm

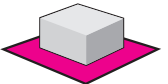

 ≤ 6 os.

7 ≤  ≤ 15 lat