

Benon

nr produktu 03-054

Przeplotnia z krzyżakiem do wspinania

Urządzenie zgodne z normą PN-EN 1176, podstawowe wymiary podano w dokumentacji technicznej.

Specyfikacja techniczna:

- elementy konstrukcyjne opcjonalnie wykonane:
 - z drewna klejonego warstwowo o przekroju 90x90 oraz 120x120 mm lub
 - z drewna litego okrągłego o przekroju od 100 do 140 mm lub
 - z rur stalowych
- elementy drewniane zabezpieczone ciśnieniowo przed działaniem czynników atmosferycznych w klasie IV
- elementy stalowe malowane proszkowo
- urządzenie montowane na kotwach stalowych ocynkowanych lub w stopach betonowych
- liny polipropylenowe z rdzeniem stalowym lub opcjonalnie z łańcuch kalibrowany

szczegóły w dokumentacji producenta

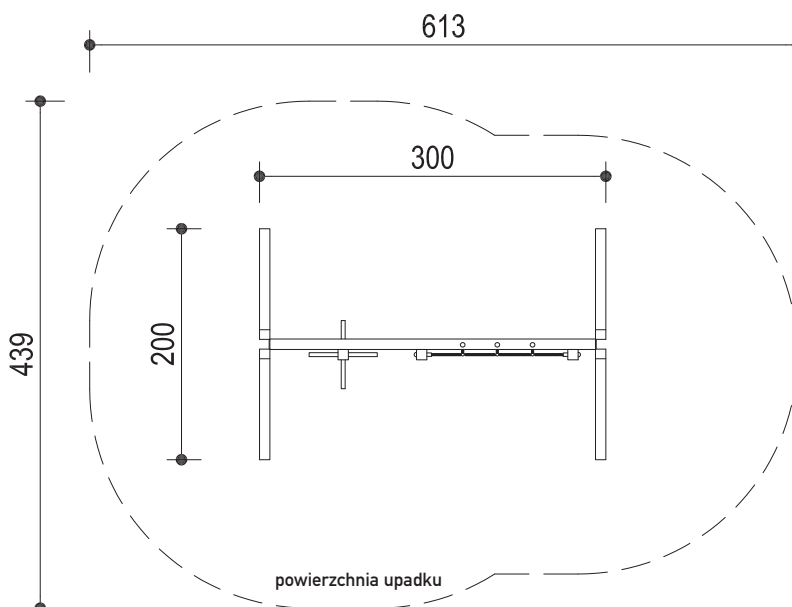
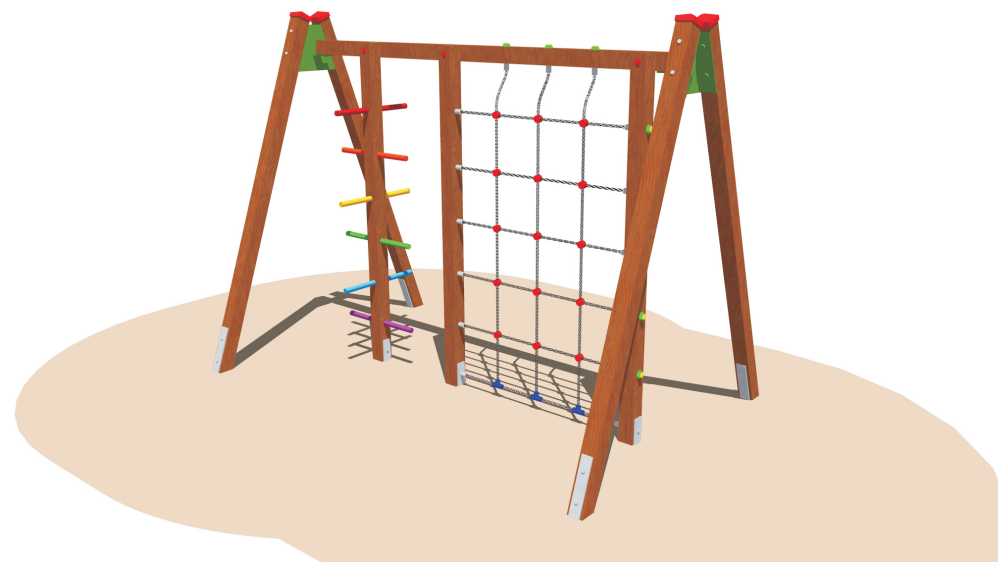
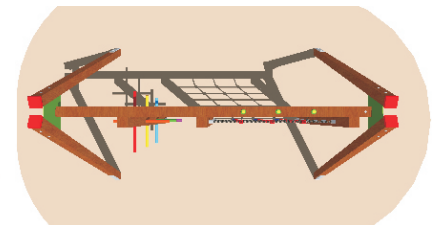
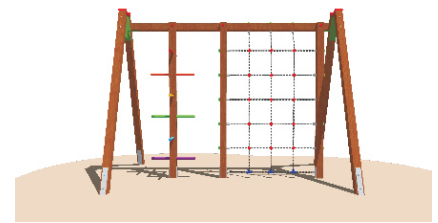
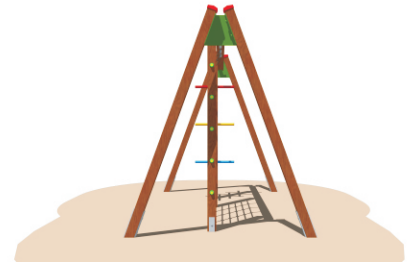

Wymiar urządzenia:
 - 300 x 200 cm
 - wysokość 225 cm
 - wysokość swobodnego upadku h = 209 cm

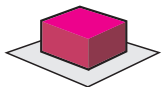

Powierzchnia upadku
 613 x 439 cm

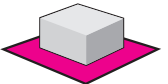

 ≤ 3 os.

$3 \leq$  ≤ 15 lat